

GRUNNMYND KJALLARI M=1100

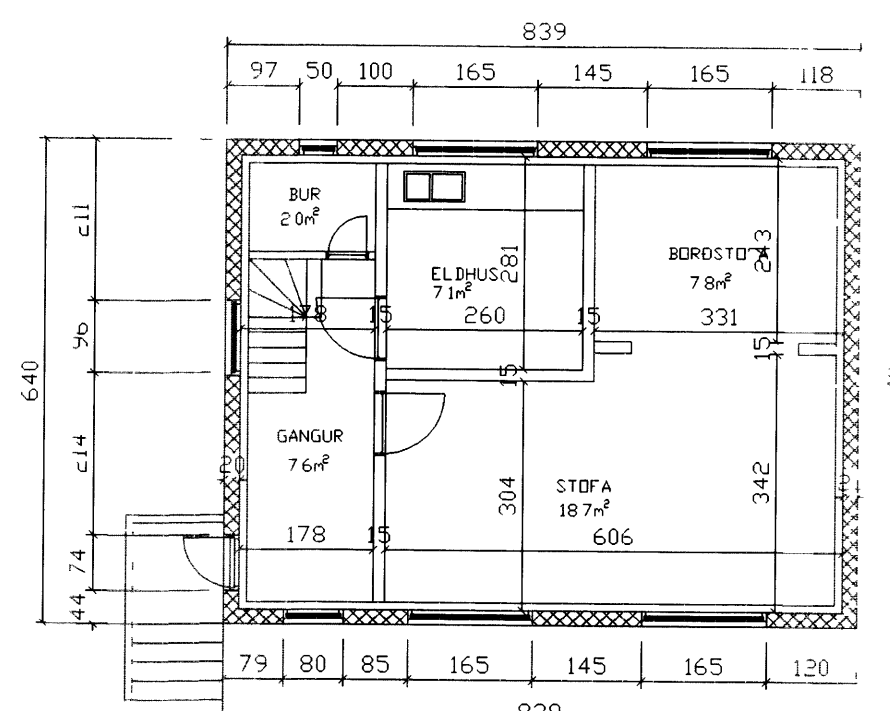

GRUNNMYND 1 HÆÐ M=1100

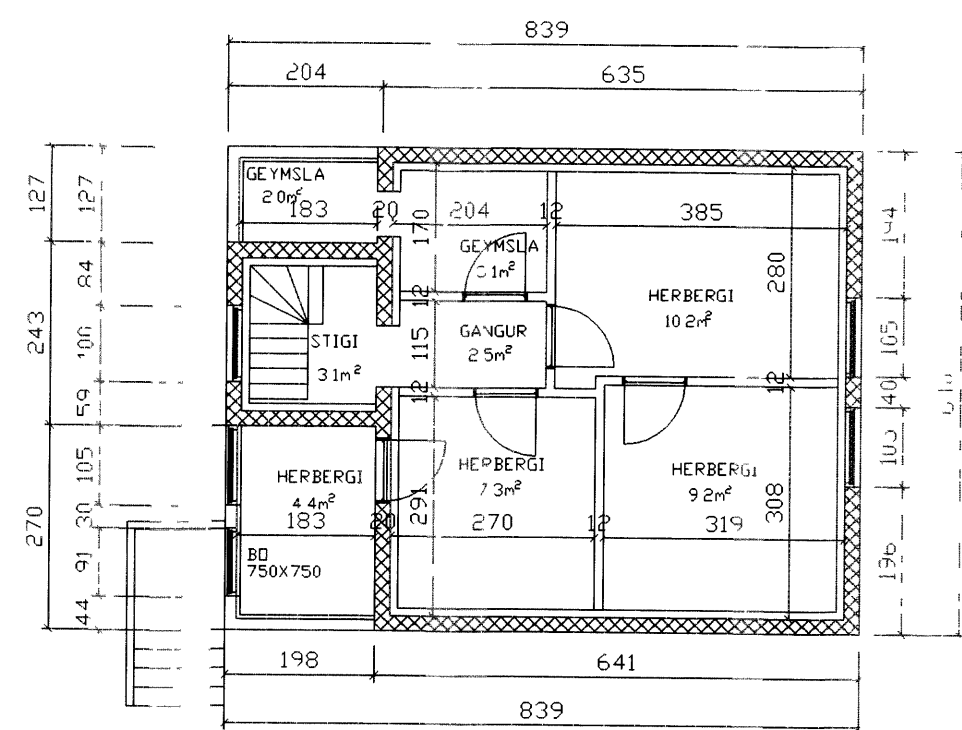

GRUNNMYND PÍS M=1100

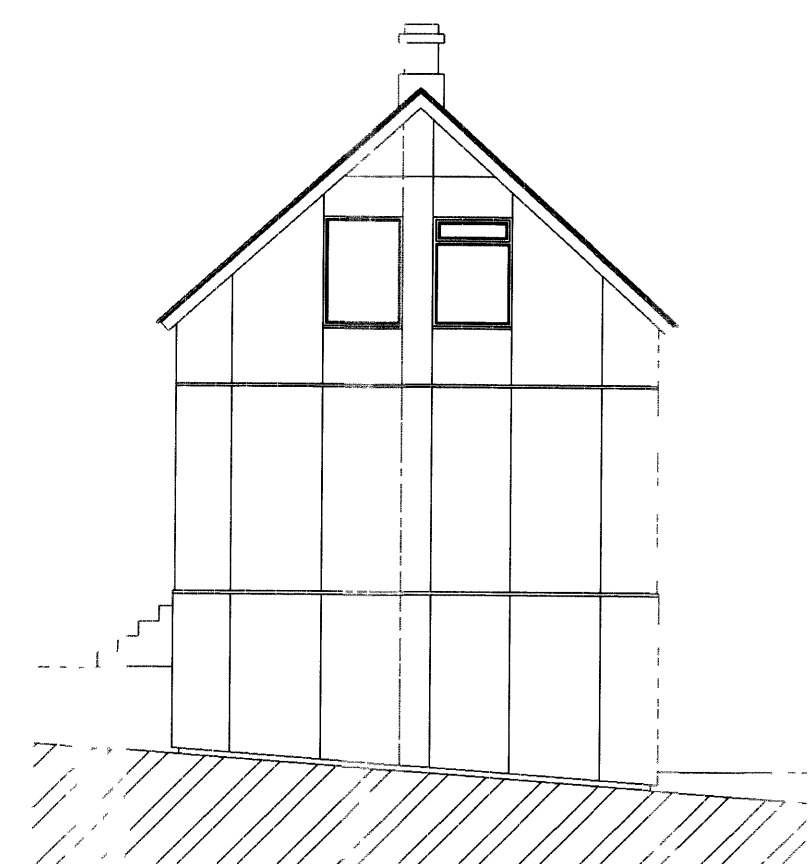
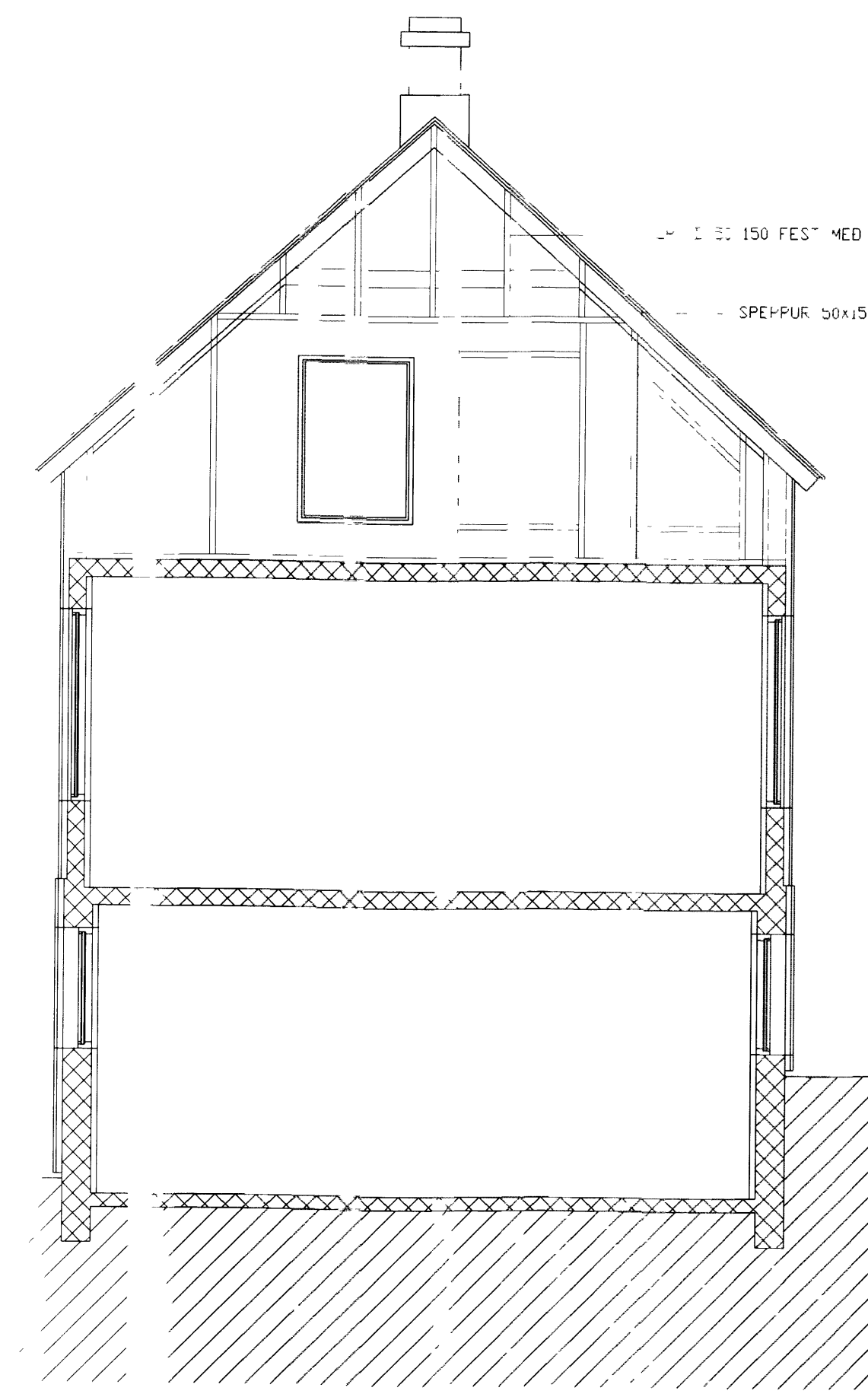
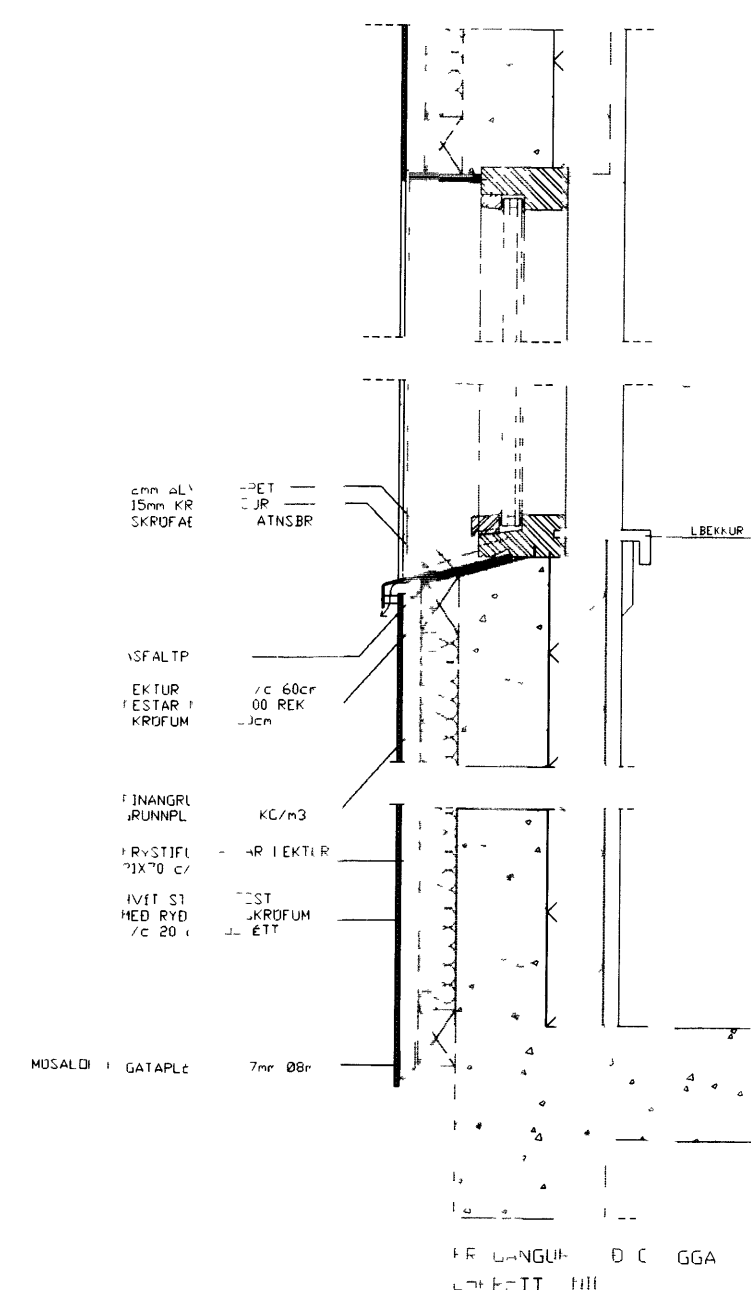
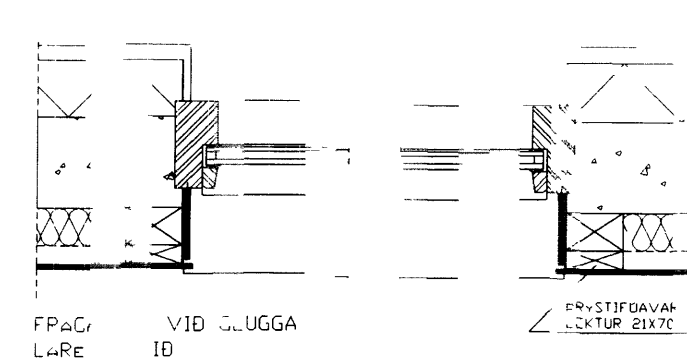

ÚTLIT AUSTURHLIÐ



ÚTLIT VESTURHLIÐ



ÚTLIT NORÐURHLIÐ



ÚTLIT SUÐURHLIÐ

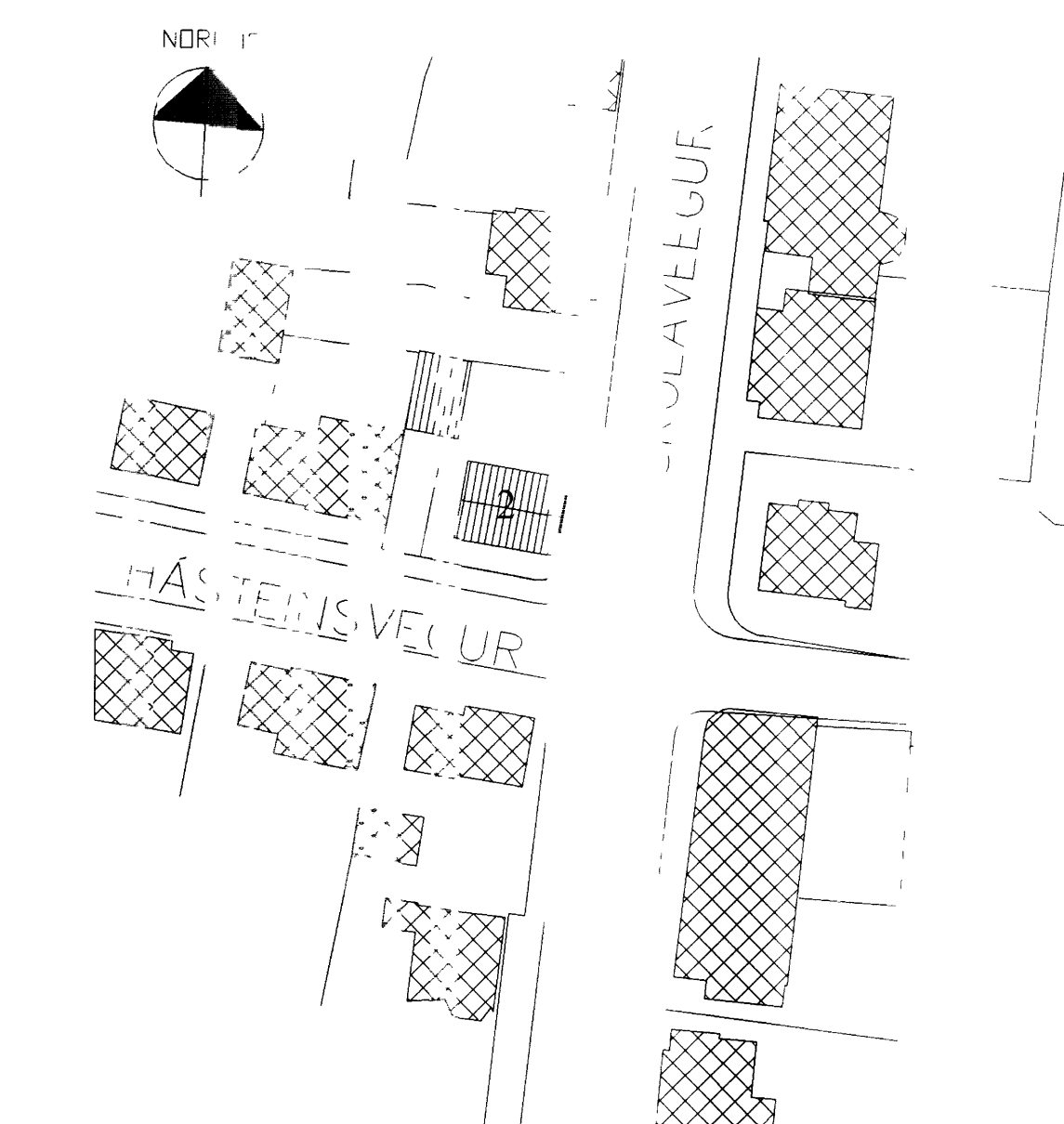

AFSÖGULLIYI I M=1:500

SKÝRINGAR

	NETTÓ m ²	ÞPÖTTÓ m ²
KJALLARI	35,6	50,7
1 HÆÐ	43,2	53,4
PÍS	41,8	53,4
SAMTALS	120,6	157,5

ÞIBUÐARHÖC

ÚTVEGGJAF: KJALLARI STEYPTUR OG EINANGRADUR AD INNAN OG KLÆDDUR MED SPÓNAPI STUM HÆFI OG PÍS STEYPT EINANGRAD AD INNAN OG KLÆTT MED PLÖTUM GRIND 50X50 UTAN Á BÖRÐUM VINDFAPPI, LÖFJUNAGRIND OG STENIPLÖTUM AD INNAN KLÆTT MED GRIND OG PANELL EÐA SPÓNAPLÖTUM

INNVEGGJAF: STEYPTIR EÐA ÚR TIMBRI ANNAE HVORT KLÆDDIR MED PANEL EÐA PLÖTUM GLUGGAR ÚR GAGNVAFÐI FURU OG GLERJADIP MED TVÖFALDU GLERI 50X150MM SPERRUR EINANGARAR OG KLÆDDAR MED PANELL

ÞIL SKUR

ÚTVEGGJAF: GRIND 50X125 C/C600 BÖPÐAKLÆÐNING, TJÖRUPAPPI OG BÄRUJÄRN GLUGGAR ÚR GAGNVAFÐI FURU OG GLERJADIP MED TVÖFALDU GLERI PÄF SPERRUR 50X150 C/C600, BÖPÐAKLÆÐNING, TJÖRUPAPPI OG BÄRUJÄRN

ÞIL YTINGAR

HÖS KLÆT AD UTAN MED STENI PLÖTUM OG GRIND 28X70MM C/C 600 VINDPAPPI, GPINI 46X15 C/C600MM FÆST MED REKSKRUFUM 6X90MM C/C 400 STEINULLAEINGRUN 100kg/m³ DILLUB OG VEGG SVÖLUM LÖKAD MED PVÍ AD FPÄMLENGJA PÄK OG BYGGJA UPP GÄFL ÚR TIMBRI OG KLÆÐA MED PLÖTUM