

GÓLFHITAKERFI, GRUNNMYND.1:50

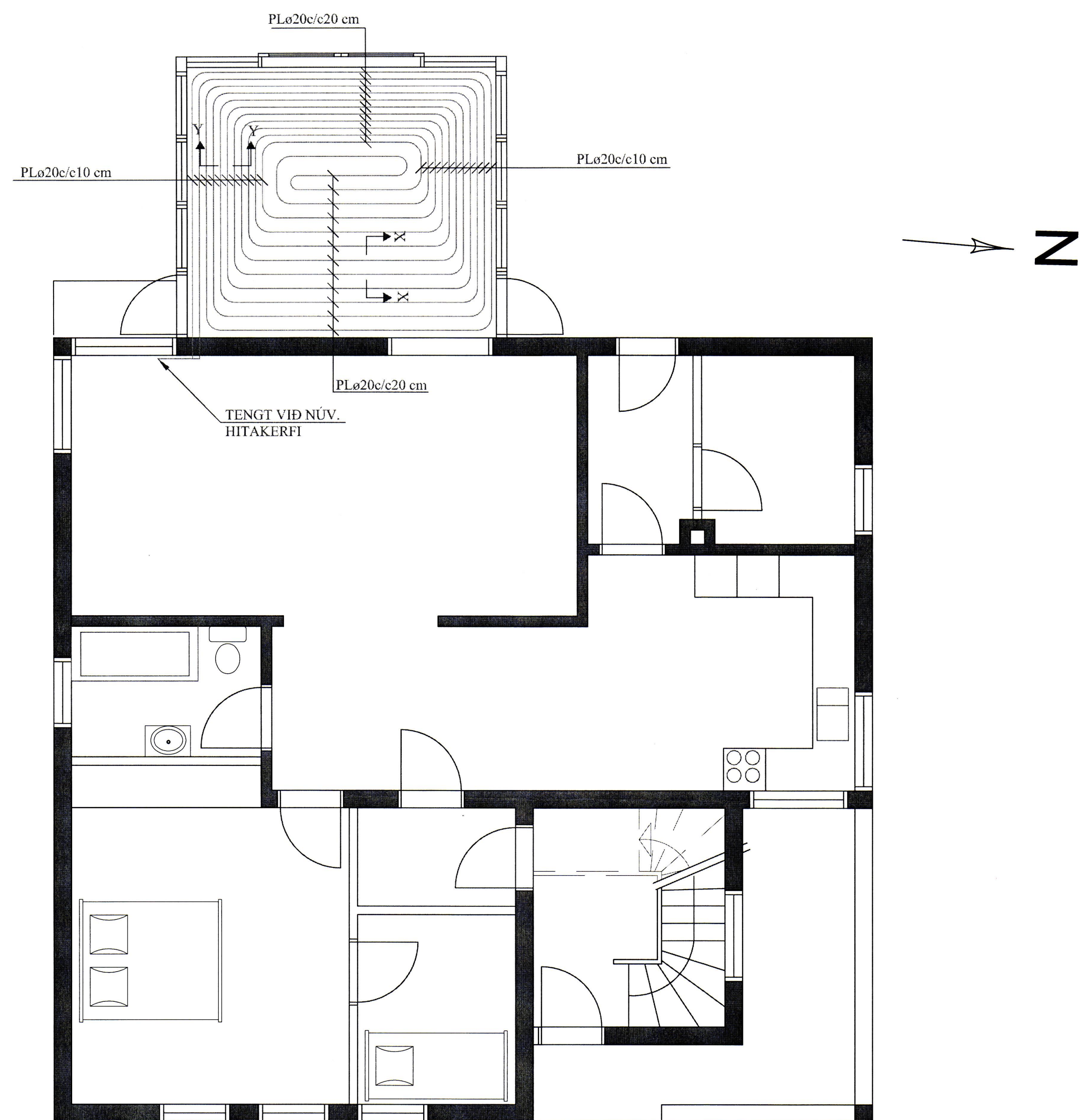

GÓLFHITALÖGN:

PLø20c/c20 cm, INNSTEYPT
NEMA ANNAD SÉ TEKID FRAM

SNID X - X. 1:10

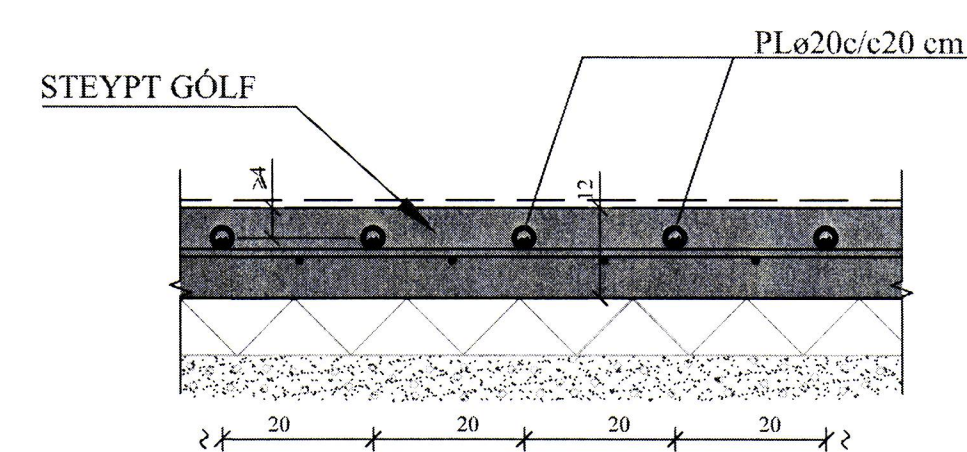

SNID Y - Y. 1:10

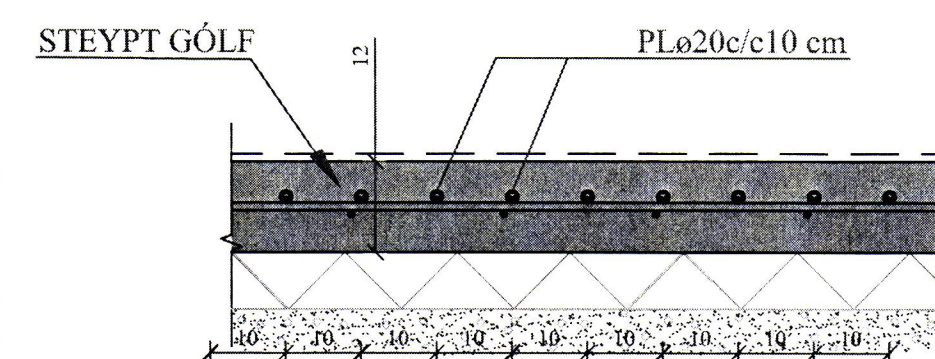

AFL GÓLFHITALAGNAR:

Nr.	Lengd	Afl	Rými
1)	135 m	1280 W	Sólstofa

SKÝRINGAR FYRIR GÓLFHITALAGNIR:

- a. **Í DREIFIRÖRUM:** Í LAGNASTOKKUM PEXRÖR MEÐ SÚREFNISKÁPU, EINANGRUB MEÐ DRAGHÖLKUM Í ÁLKÁPU, (t.d. Wirubo- evalPEX) OG Í STEYPTUM GÓLFPLÖTUM SÖMU RÖR Í VEL SVEIGJANLEGU PEH BYLGIJURÖRI ("RÖR Í RÖR").

b. **Í GÓLFMOTTUM:** PEXRÖR MEÐ SÚREFNISKÁPU GERÐAR FYRIR 60°C OG 0.6 MPa Í 50 ÁR. (t.d. Wirubo- evalPEX). RÖRIN SKULU VIÐURKENND AF RB.

c. **Í DEILIRÖRUM:** AFSINKUNARPÖLIN MESSINGRÖR Ø20 FRÁ SAMA FRAMLEIÐANDA OG PEXRÖRIN.

VIÐ TENGINGAR SKAL NOTA TILHEÝRANDI FITTINGS VIÐURKENNDAN Í HITALAGNIR AF RB. LAGNAVINNA SKAL FRAMKVÆMD SKV. FYRIR MÆLUM FRAMLEIÐANDA LAGNAEFNISINS. VATNSÞRÝSTINGUR. 0.2MPa. SKAL HAÐÐUR Á RÖRUM VIÐ ÚTLAGNINGU STEYPU.
- ÁÐUR EN SAMSKYEYTI Á PÍPUM ERU HULIN, SKAL PRÓFA ALLAR LAGNIR MEÐ 6 BAR ÞRÝSTINGI OG ÞAÐ LÁTID STANDA Í 30 MÍN. EN ÞÁ ER ÞRÝSTINGUR LÁTINN FALLA SNÖGGT NIÐUR Í 0.5 SINNUM INNTAKSÞRÝSTING. FARI HANN ÞÁ LITILEGA UPP ER HANN LÁTINN STANDA Í 90 MÍN. FALLI ÞRÝSTINGUR EKKI Á ÞEIM TÍMA ER KERFIÐ ÞÉTT. ATHUGA SKAL ÖLL SAMSKYEYTI.
- FESTA SKAL UTANÁLIGGJANDI LAGNIR MEÐ 1200 mm MILLIBILI.
- HREINSA SKAL ÖLL ÓHREININDI OG SVARF ÚR LÖGNUM.
- SETJA SKAL RIFFLUÐ HLÍFDARRÖR FYRIR 20 mm SLÖNGUR TIL VARNAR ÞAR SEM PÍPUR FARA GEGNUM VEGGI, GÓLF, TENGJAST KISTUM OG Á FRAMRÁSARLAGNIR AÐ MOTTUM.

BREYTINGAR

TILVÍSANIR:

SKÝRINGAR..... SJÁ TEIKN. NR. 2-01

Reikn.	JKR	Júni '09	Útgáf:	24.06.2009
Teikn.	JKR	Júni '09	Kvarði:	1:50
Ath.				1:10
Samþ.				

BRIMHÓLABRAUT 4 Nr. 2-01
Vestmannaeyjum

Verkhluði
SÓLSTOFA,
GÓLFHITALÖGN,
GRUNNMYND OG
SKÝRINGAR, SNID.

Jon Kristjánsson
Byggingafræðingur
FVFI
Skólavaga 19
101 Reykjavík
Sími: 551-8820 Gsm: 983-2154
Netfang: jkristis@smnet.is
http://www.VJK.is